

ΕΞΑΡΤΗΜΑΤΑ ΣΥΣΤΗΜΑΤΩΝ ΑΝΤΙΚΕΡΑΥΝΙΚΗΣ ΠΡΟΣΤΑΣΙΑΣ ΚΑΙ ΓΕΙΩΣΗΣ ΤΕΧΝΙΚΑ ΧΑΡΑΚΤΗΡΙΣΤΙΚΑ ΕΞΑΡΤΗΜΑΤΟΣ

Κωδικός: 61 30 105

Ed.03/2021

Περιγραφή: Κυβόλιθος για στήριγμα μονωμένου δώματος

Εφαρμογές

Χρησιμοποιείται για τη στερέωση του στηρίγματος μονωμένου δώματος, κωδικού ΕΛΕΜΚΟ 61 30 104. Η στερέωση επιτυγχάνεται μέσω του βάρους του κυβόλιθου.

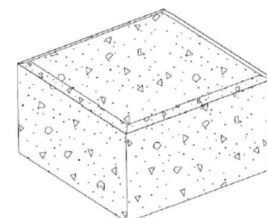

Τεχνικά χαρακτηριστικά

Υλικό κατασκευής

Τσιμέντο.

Διαστάσεις

100x100x60 mm

Διαχείριση Ποιότητας, Περιβάλλοντος και Ασφάλειας

- ISO 9001
- ISO 14001
- OHSAS 18001

Χώρα προέλευσης

Ελλάδα

Μονάδα: Τεμάχιο / Συσκευασία: 1 τεμάχιο

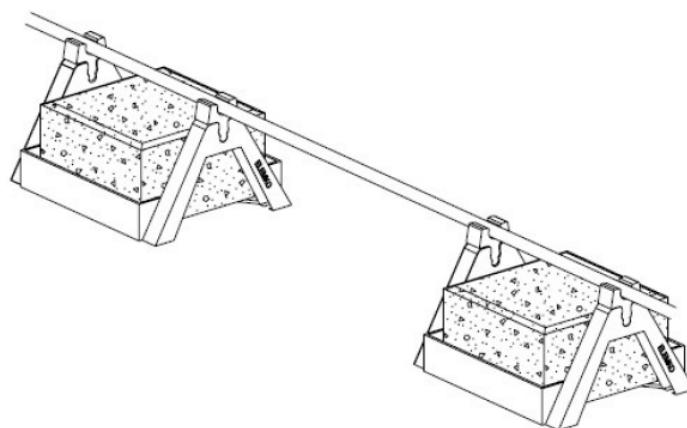

Διατηρούμε το δικαίωμα να επιφέρουμε αλλαγές στο εξάρτημα, στα πλαίσια βελτίωσης για την καλύτερη λειτουργία.